

— edition 2024

FILL SEAL & SEAL BOX

Filling & Sealing Systems

Rotary & In-Line Machines



CONTENTS

04	ILPRA
08	FILLING AND SEALING SYSTEMS
10	TYPES OF PACKAGING
12	TYPES OF PRODUCT
14	STANDARD TECHNICAL DATA
16	FILL SEAL: ROTARY MACHINES
28	FILL SEAL: IN-LINE MACHINES
36	SEAL BOX MACHINES
40	VACUUM GAS TECHNOLOGY
42	ACCESSORIES & GENERIC ACCESSORIES

ILPRA GROUP

🇬🇧 ILPRA GROUP is the ILPRA family of companies, operating in the food, cosmetics and medical packaging sector. Currently composed of 8 companies, the ILPRA GROUP is able to provide complete packaging solutions, with the support of a dedicated product management office and a totally made in Italy production, a fundamental value that characterises each company of the group. ILPRA GROUP provides complete packaging solutions worldwide. The group stands out for the variety of technologies and machinery it can provide for food, medical and cosmetic packaging. A range of possibilities that allows the group to keep abreast of industry trends and the latest technological innovations. The group's objective stems from the philosophy of providing complete support to customers at all stages of the project: from the generation of the concept of the ideal solution to installation at the plant, from the achievement of the required performance to the always available technical assistance. A complete package synonymous with quality and technology.

🇮🇹 *ILPRA GROUP è l'insieme di aziende della famiglia ILPRA, operante nel settore del confezionamento alimentare, cosmetico e medicale. Composto attualmente da 8 aziende, ILPRA GROUP è in grado di fornire soluzioni di confezionamento complete, con il supporto di un ufficio di product management dedicato ed una produzione totalmente made in Italy, valore fondamentale che caratterizza ciascuna azienda del gruppo. ILPRA GROUP fornisce soluzioni di confezionamento complete in tutto il mondo. Il gruppo si distingue per la varietà di tecnologie e macchinari che può fornire per il confezionamento alimentare, medicale e cosmetico, un ventaglio di possibilità che permette al gruppo di essere sempre aggiornato rispetto ai trend del settore e alle ultime innovazioni tecnologiche. L'obiettivo del gruppo deriva dalla filosofia di garantire un supporto completo ai clienti in tutte le fasi del progetto: dalla generazione del concept della soluzione ideale all'installazione presso lo stabilimento, dal raggiungimento delle performance richieste all'assistenza tecnica sempre disponibile. Un pacchetto completo sinonimo di qualità e tecnologia.*

🇪🇸 ILPRA GROUP es la familia de empresas ILPRA, que opera en el sector del envasado alimentario, cosmético y médico. Compuesto actualmente por 8 empresas, ILPRA GROUP es capaz de ofrecer soluciones completas de envasado, con el apoyo de una oficina de gestión de producto dedicada y una producción totalmente made in Italy, valor fundamental que caracteriza a cada empresa. ILPRA GROUP ofrece soluciones completas de envasado en todo el mundo. El grupo destaca por la variedad de tecnologías y maquinaria que puede ofrecer para el envasado de alimentos, productos médicos y cosméticos. Un abanico de posibilidades que permite al grupo mantenerse al día de las tendencias del sector y de las últimas innovaciones tecnológicas. El objetivo del grupo nace de la filosofía de proporcionar un apoyo completo a los clientes en todas las fases del proyecto: desde la generación del concepto de la solución ideal hasta la instalación en la planta, desde la consecución del rendimiento requerido hasta la asistencia técnica siempre disponible. Un paquete completo sinónimo de calidad y tecnología.

🇫🇷 *ILPRA GROUP est la famille d'entreprises ILPRA qui opère dans le secteur de l'emballage alimentaire, cosmétique et médical. Actuellement composé de 8 sociétés, le GROUPE ILPRA est en mesure de fournir des solutions d'emballage complètes, avec le soutien d'un bureau de gestion des produits dédié et une production totalement made in Italy, une valeur fondamentale qui caractérise chaque entité du groupe. Le groupe ILPRA fournit des solutions d'emballage complètes dans le monde entier. Il se distingue par la variété des technologies et des machines qu'il propose pour l'emballage alimentaire, médical et cosmétique. Un éventail de possibilités qui lui permet au de suivre les tendances de l'industrie et les dernières innovations technologiques. Son objectif découle de la philosophie qui consiste à fournir une assistance complète aux clients à toutes les étapes du projet : de la création du concept de la solution idéale à l'installation dans l'usine, de l'obtention des performances requises à l'assistance technique toujours disponible. Un ensemble complet synonyme de qualité et de technologie.*





ILPRA is a long-standing company that acts in the field of packaging since 1955. From the year of its birth to its listing on the Italian Stock Exchange in 2019, the company has achieved important results in terms of economic expansion and growth of its workforce. Today, with more than 19.000 installed machines and 9 subsidiaries, ILPRA has a worldwide presence. The company has maintained a steady growth and created its own identity, now synonymous with quality and reliability, thanks to a fundamental principle: customer satisfaction first.

ILPRA è un'azienda storica attiva nel campo del packaging dal 1955. Dall'anno della sua nascita fino all'ingresso in Borsa Italiana, avvenuto nel 2019, l'azienda ha raggiunto importanti traguardi in termini di espansione economica e di crescita del proprio organico. Ad oggi ILPRA è presente in tutto il mondo con più di 19.000 macchinari installati e 9 filiali in vari continenti. Il principio con cui l'azienda ha mantenuto costante la sua crescita è lo stesso con cui ha creato un'identità che ad oggi è sinonimo di qualità e prestigio: la soddisfazione del cliente al primo posto.

ILPRA es una compañía histórica en el sector del envasado desde el año 1955. Desde su creación hasta la entrada en la Bolsa Italiana en 2019, la empresa ha alcanzado altas cotas en términos de expansión económica y crecimiento de empleo. Hoy en día, ILPRA está presente en todo el mundo con más de 19.000 máquinas instaladas y 9 filiales en diferentes continentes. La compañía ha mantenido un crecimiento constante perfilando su propia identidad, que es hoy sinónimo de calidad y prestigio, sólo hemos respetado una premisa fundamental: la satisfacción del cliente.

ILPRA est une entreprise historique active dans le secteur de l'emballage depuis 1955. Depuis sa création jusqu'à l'entrée en Bourse Italienne, en 2019, l'entreprise a atteint d'importants objectifs en termes d'expansion économique et de croissance interne. À ce jour, ILPRA est présente dans le monde entier avec plus de 19.000 machines installées et 9 filiales sur plusieurs continents. L'entreprise a maintenu une croissance constante et créé sa propre identité, aujourd'hui synonyme de qualité et fiabilité, grâce à un principe fondamental: la satisfaction du client avant tout.

ILPRA

Always beside the productions

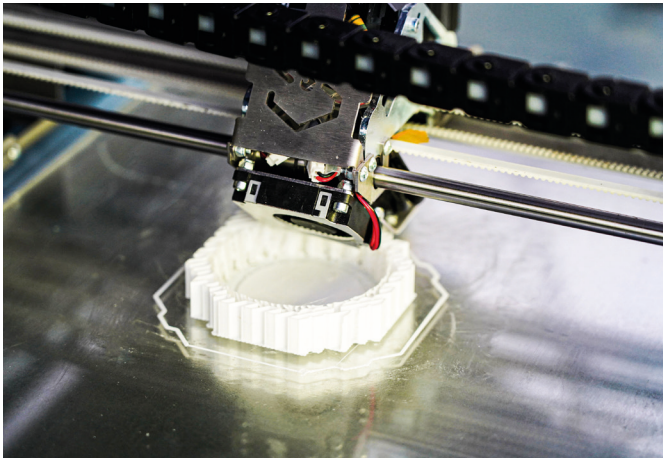

DESIGN

🇬🇧 At ILPRA, we know our customers' needs and we help them to choose the best packaging solution from the earliest stages of the design process. Our technical staff understand your goals and develop solutions to meet them.

🇮🇹 *In ILPRA conosciamo le necessità dei nostri clienti e li aiutiamo nella scelta della loro soluzione di confezionamento sin dalla progettazione. Il nostro personale tecnico apprende il vostro obiettivo e lo elabora in modo da renderlo possibile.*

🇪🇸 En ILPRA conocemos las necesidades de nuestros clientes y les ayudamos a elegir la mejor solución de envasado desde la fase de diseño. Nuestro personal técnico comprende sus objetivos y desarrolla soluciones para alcanzarlos.

🇫🇷 *Chez ILPRA, nous connaissons les besoins de nos clients et les aidons dans le choix de leur solution d'emballage, ce dès la conception. Notre personnel technique analyse votre objectif et développe des solutions pour atteindre ce dernier.*

MADE IN ITALY

🇬🇧 We know that the quality of your product depends on the quality of its packaging process. This is the reason why we pay a lot of attention to the processing of our materials, keeping the entire production at the Italian headquarters.

🇮🇹 *Sappiamo bene che la qualità del vostro prodotto deriva dalla qualità del processo con cui verrà confezionato. Per questo diamo prioritaria importanza alla lavorazione dei nostri materiali, mantenendo tutta la parte di produzione monitorata presso la sede principale in Italia.*

🇪🇸 Sabemos que la calidad de un producto depende de la calidad de su proceso de envasado. Por eso damos prioridad a la elaboración de nuestros materiales, manteniendo toda la producción controlada en nuestra sede italiana.

🇫🇷 *Nous savons bien que la qualité de votre produit dérive de la qualité du processus avec lequel il sera emballé. C'est pourquoi nous accordons une haute importance au choix de nos matériaux et composants en maintenant l'intégralité de la production à notre siège, en Italie.*

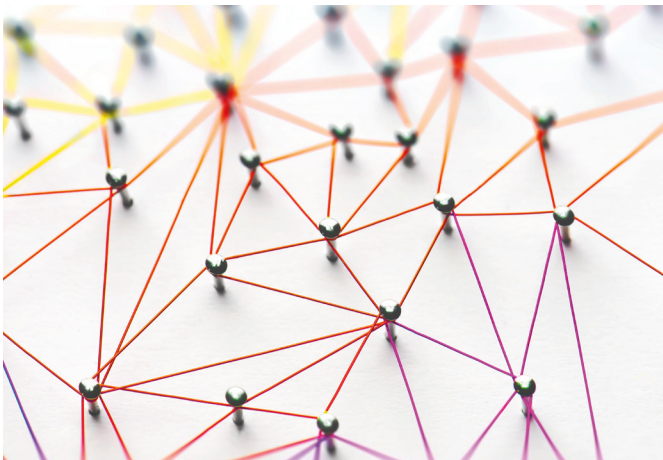

NETWORK

🇬🇧 You are never too far away from us. With 9 subsidiaries and numerous dealers all over the world, our staff and our sales network will always be at your side.

🇮🇹 *Non siete mai troppo lontani per noi. Con 9 filiali e numerosi rivenditori in tutto il mondo, il nostro personale e la nostra rete commerciale saranno sempre al vostro fianco.*

🇪🇸 Estamos cerca de ustedes. Con 9 filiales y distribuidores en todo el mundo, nuestro personal y nuestra red de ventas estarán siempre a su lado.

🇫🇷 *Vous n'êtes jamais très loin d'ILPRA. Avec 9 filiales et de nombreux distributeurs dans le monde entier, notre personnel et notre réseau commercial seront toujours à vos côtés.*



AFTER-SALES SERVICE

🇬🇧 Maintenance, training and installation. Whatever your needs, our after-sales service always finds a way to support you, making the approach to your new machine as easy as possible.

🇮🇹 *Manutenzione, formazione, installazione. Qualsiasi sia la vostra necessità il nostro servizio post vendita trova il modo di affiancarvi e rendere il più semplice possibile l'approccio con la vostra nuova macchina.*

🇪🇸 El mantenimiento, la formación e instalación. Sea cual sea la necesidad, nuestro servicio posventa siempre encontrará la manera de ayudarle, facilitando el dominio de su nueva máquina.

🇫🇷 *Maintenance, formation, installation. Quel que soit votre besoin, notre service après-vente vous accompagnera pour rendre le plus simple possible l'approche avec votre nouvelle machine.*

FILLING & SEALING SYSTEMS

🇬🇧 ILPRA's filling and sealing systems are designed for your specific application, keeping high standards of precision and hygiene. Cutting-edge technologies and an uncompromising research for quality allow us to offer a unique range of products, constantly evolving to meet market requirements. Our extensive catalogue and the versatility of our available options guarantee tailor-made solutions for your production, ensuring a product that increases productivity and reduces consumptions. ILPRA is an effective partner for your company's growth, as shown by the hundreds of units sold every year worldwide.

🇮🇹 I sistemi di riempimento e saldatura di ILPRA vengono progettati appositamente per la vostra specifica applicazione, mantenendo elevati standard di precisione ed igienicità. La tecnologia all'avanguardia ed una ricerca di qualità senza compromessi ci permettono di offrire una gamma di prodotti unica nel suo genere e in continua evoluzione per incontrare le richieste di mercato. La vastità del nostro catalogo e la versatilità delle opzioni disponibili garantiscono soluzioni su misura per la vostra produzione, garantendo un progetto capace di incrementare la vostra produttività e abbattere i consumi. Con questi modelli ILPRA si propone come un alleato efficace per la crescita della vostra azienda, come testimoniano le centinaia di unità vendute ogni anno in tutto il mondo.

🇪🇸 Los sistemas de llenado y sellado de ILPRA están diseñados para sus específicas aplicaciones, cumpliendo con altos estándares de precisión e higiene. Las tecnologías más avanzadas y una constante búsqueda de calidad, nos permiten ofrecer una gama única de productos, siempre en evolución, para satisfacer las necesidades del mercado. Nuestro amplio catálogo y la versatilidad de las opciones disponibles garantizan soluciones a medida para su producción, asegurando un producto que aumenta la productividad y reduce el consumo. ILPRA es un socio eficaz para el crecimiento de su empresa, como demuestran los cientos de unidades vendidas cada año en todo el mundo.

🇫🇷 Les systèmes de remplissage et scellage d'ILPRA sont conçus pour vos applications spécifiques, garantissant des normes élevées de précision et d'hygiène. Des technologies de pointe et une recherche sans compromis visant la qualité nous permettent d'offrir une gamme unique de produits, en constante évolution afin de répondre aux exigences du marché. Notre vaste catalogue et la multitude d'options disponibles garantissent des solutions sur mesure pour votre production, et un matériel qui améliore votre productivité et réduit vos consommations. ILPRA est un partenaire efficace pour la croissance de votre entreprise, comme en témoignent les centaines de machines vendues chaque année dans le monde entier.





TYPES OF PACKAGING

🇬🇧 Appearance - Safety - Sustainability: to get a product as you imagined it, you need to start from packaging materials. Our models do not limit your ideas and packaging needs, they provide effective solutions for any type of material regardless of the shape and made of the packaging even with split cups.

🇮🇹 Design - Sicurezza - Sostenibilità: per ottenere il prodotto così come lo avete immaginato bisogna partire dal materiale della sua confezione. I nostri modelli non pongono limiti alle vostre idee e alle vostre necessità di confezionamento, presentandosi come soluzioni efficaci per qualsiasi tipo di materiale, indipendentemente dalla forma del contenitore, anche se provvisto di multicomparto.

🇪🇸 Estética - Seguridad - Sostenibilidad: para conseguir que el producto sea tal y como se desea, hay que empezar por el material del envase. Nuestros modelos no limitan sus ideas y necesidades de envasado, ofreciendo soluciones eficaces para cualquier tipo de material, independientemente de la forma del envase, también con varios compartimentos.

🇫🇷 Design - Sécurité - Durabilité: pour obtenir un produit tel que vous l'avez imaginé, il faut partir des matériaux d'emballage. Nos modèles mettent en valeur vos idées et vos besoins d'emballage, en fournissant des solutions efficaces pour tout type de matériau, quelle que soit la forme du contenant.



SNAP-OVER LID
Coperchio
Tapa
Couvercle à encliqueter



PAPER / carta / papel / papier



PLASTIC / plastica / plástico / plastique

PRE-CUT LID OR FILM
Dischetto o film
Film o disquete
Opércule prédécoupé ou film

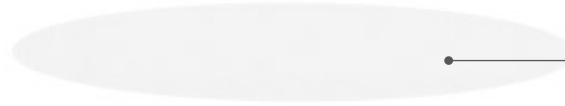

PLASTIC / plastica / plástico / plastique



PAPER / carta / papel / papier



ALUMINIUM / alluminio / aluminio / aluminium

CUP
Contentitore
Envase
Contenant

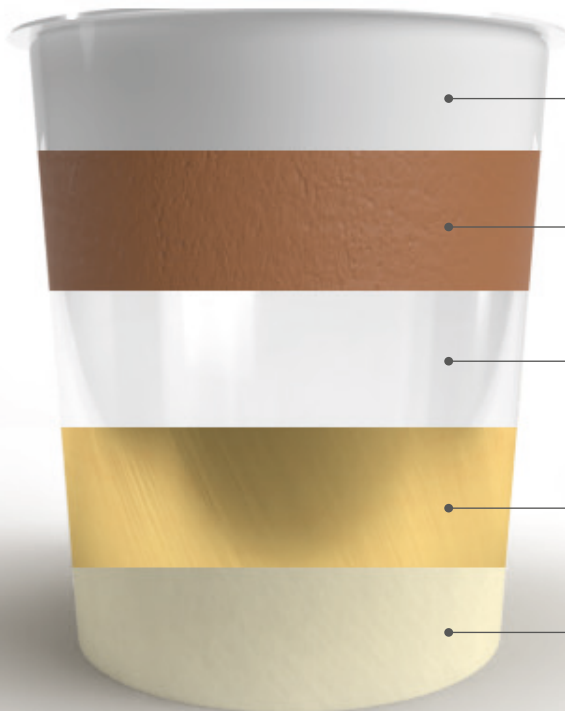

PLASTIC / plastica / plástico / plastique

CERAMIC / ceramica / cerámica / céramique

GLASS / vetro / vidrio / verre

ALUMINIUM / alluminio / aluminio / aluminium

PAPER / carta / papel / papier

TYPES OF PRODUCT

🇬🇧 ILPRA offers dosing solutions for all types of food and non-food products. It is possible to pack liquid, pasty and creamy products (even with solid parts in suspension) as well as solid, granular or powder products. Our machines, thanks to their high level components and technologies, are able to pack hot and cold products, as well as dosing different product categories simultaneously and in different configurations: layered, mixed or with a twist effect.

🇮🇹 *ILPRA offre soluzioni per il dosaggio di tutti i generi alimentari e non, è infatti possibile confezionare prodotti liquidi, pastosi e cremosi (anche con parti solide in sospensione) così come prodotti solidi, granulari o in polvere. Le macchine, grazie alle componenti e alle tecnologie di alto livello che le caratterizzano, sono in grado di confezionare liquidi a caldo e a freddo, come anche dosare diverse categorie di prodotto contemporaneamente ed in differenti configurazioni: a strati, miscelati o con effetto « Twist ».*

🇪🇸 ILPRA ofrece soluciones de dosificación para cualquier tipo de producto alimentario y no alimentario. Se pueden envasar productos líquidos, pastosos y cremosos (incluso con partes sólidas en suspensión), así como productos sólidos, granulados o en polvo. Gracias a componentes y tecnologías de alto nivel, nuestras máquinas son capaces de envasar productos calientes y fríos, así como de dosificar diferentes categorías de productos al mismo tiempo y en diferentes configuraciones: por capas, mezclados o con efecto « Twist ».

🇫🇷 *ILPRA offre des solutions de dosage pour tous types de produits alimentaires et non alimentaires. Il est possible de conditionner des produits: liquides, pâteux et crémeux (même avec des marquants) ainsi que des produits solides, granuleux ou en poudre. Nos machines, grâce à leur composants et technologies de haut niveau, sont capables d'emballer des produits chauds et froids, ainsi que de doser différentes catégories de produits simultanément et dans différentes configurations: en couches, mélangés ou avec un effet « Twist ».*

Two products filling



Liquid products



Creamy products



Spices and powders



Liquid products with particles



Pastry products

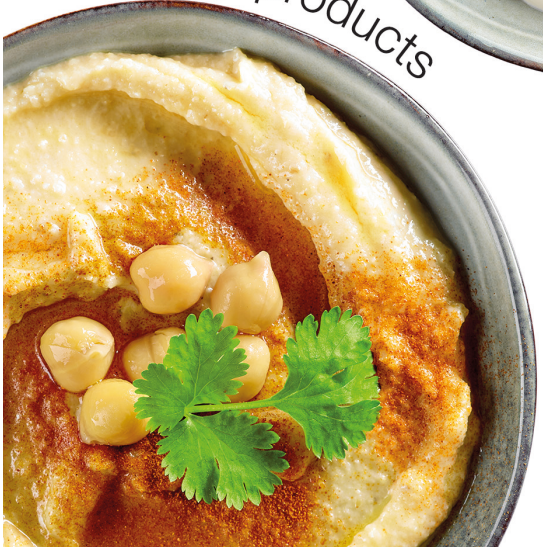

Granular & solid products



STANDARD TECHNICAL DATA

Lids / Dischetti / Disquetes / Opercules

	FS 2000	FS 2500	FS 2500 LARGE	FS 2500 XL	FS 5000	FS 5000 LARGE	FS 7000	FS R12
Ø Max cups / Ø Max vasetti Ø Máximo envases / Ø Max pots	125 mm	125 mm	150 mm	200 mm	95 mm	130 mm	95 mm	160 mm
Max. cup depth. / Altezza massima vasetto Altura máxima envase / Profondeur max. pots	130 mm	130 mm	130 mm	180 mm	130 mm	130 mm	130 mm	170 mm
Productivity up to* / Produttività fino a* Productividad maxima* / Cadence jusqu'à*	2000 pz/h	2500 pz/h	2500 pz/h	2500 pz/h	5000 pz/h	5000 pz/h	7000 pz/h	14000 pz/h
Cups per cycle / Vasetti per ciclo Envases por ciclo / Pots par station	1	1	1	1	2	2	3	up to 6

* The productivity shown in the table refers to the maximum mechanical output achievable by the machine. The effective productivity is closely linked to the type of application

* Il valore di produttività indicato nella tabella è riferito al valore massimo raggiungibile dalla macchina. La produttività effettiva è strettamente dipendente dal tipo di applicazione

* La productividad mostrada en la tabla se refiere al rendimiento mecánico máximo alcanzable por la máquina. La productividad efectiva está íntimamente ligada al tipo de aplicación

* La cadence indiquée dans le tableau fait référence à la valeur maximale réalisable par la machine. La cadence effective est étroitement liée au type d'application souhaité.

🇬🇧 ILPRA's machines meet every production requirement: the table shows the data for the standard versions. In-line models, due to their high degree of customisation, are not subject to standard features.

🇮🇹 Le macchine ILPRA soddisfano ogni esigenza produttiva: la tabella mostra i dati per le versioni standard. I modelli in linea, per la loro elevata personalizzazione, non sono soggetti a dotazioni standard.



Film

FS 2500 LARGE (N)	FS 2500 LARGE (VG)	FS 2500 XL (N)	FS 2500 XL (VG)	FS 5000 LARGE (N)	FS 5000 LARGE (VG)	FS 7000	FS R12	SB 300**	SB 400**
150 mm	125 mm	200 mm	180 mm	120 mm	105 mm	90 mm	160 mm	300 mm	400 mm
130 mm	130 mm	180 mm	180 mm	130 mm	130 mm	130 mm	170 mm	220 mm	220 mm
2500	2500	2500	2500	5000	5000	7000	14000	depending on product and size in accordo al prodotto e al formato según el producto y el formato selon le produit et le format	
1	1	1	1	2	2	3	up to 6	according to the size in accordo al formato según el formato selon le format	

** maximum reel width / fascia massima della bobina / banda máxima de bobina / Laize de bobine maximale.

Las máquinas de ILPRA cumplen con todos los requisitos de producción. La tabla muestra los datos de las versiones estándar. Los modelos en línea, debido a su alto grado de personalización, no están sujetos a características estándar.

Les machines ILPRA répondent à toutes les exigences de production. Le tableau ci-dessus présente les données pour les versions standard. Les modèles en ligne, en raison de leur degré élevé de personnalisation, ne sont pas soumis aux caractéristiques standard.



FILL SEAL: ROTARY MACHINES

🇬🇧 Our rotary Fill Seal models have a compact design and require limited space in the production environment. The output of these models ranges from 2.000 to 14.000 pieces per hour. Servo-driven dosing systems guarantee precision and speed, while the HMI interface on the operator panel allows to monitor all of the machine functions easily and intuitively. Optional stations are defined together with our Technical Department and Product Management team depending on the product to be used and packed, as well as on your production requirements. Our rotary Fill Seal can pack with either heat-sealing films or with pre-cut lids.

🇮🇹 *Le nostre Fill Seal rotative, grazie al design compatto, sono ottime soluzioni in termini di economia di spazio. Questi modelli hanno una produzione nominale che spazia dai 2.000 ai 14.000 pezzi ora. I sistemi di dosaggio servo-azionati garantiscono precisione e velocità, mentre l'interfaccia HMI del pannello operatore consente di monitorare tutte le funzionalità in modo semplice ed intuitivo. Le stazioni opzionali sono definite insieme al nostro Ufficio Tecnico e team di Product Management a seconda del materiale e del prodotto da confezionare, nonché da determinate esigenze dell'ambiente di lavoro. Le nostre Fill Seal rotative sono in grado di confezionare sia tramite film termosaldato sia tramite dischetto prefustellato.*

🇪🇸 Nuestras Fill Seal rotativas tienen un diseño compacto y ocupan poco espacio en el entorno de producción. Estos modelos ofrecen una producción de 2.000 a 14.000 piezas por hora. Los sistemas de dosificación servoaccionados garantizan precisión y velocidad, mientras que la interfaz HMI del panel permite supervisar todas las funciones de la máquina de forma fácil e intuitiva. Las opciones disponibles se definen junto con nuestro Departamento Técnico y el equipo de Gestión de Productos en función del material y el producto a envasar, así como las sus necesidades de producción. Nuestras Fill Seal rotativas pueden envasar tanto con film termosellado como con disquetes precortados.

🇫🇷 *Notre Fill Seal rotative a un design compact et occupe ainsi peu d'espace dans l'environnement de production. La cadence de ces modèles s'étend de 2.000 à 14.000 pièces par heure. Les systèmes de dosage servo-assistés garantissent précision et rapidité, tandis que l'interface HMI sur le panneau de commandes permet de surveiller toutes les fonctions de la machine facilement et intuitivement. Les stations optionnelles sont définies avec notre Département Technique et les Responsables Produits en fonction du matériel et du produit à conditionner ainsi que vos exigences de production. Notre Fill Seal rotative peut emballer avec un film de thermoscellage ou avec un opercule prédécoupé.*



High production



Medium production



High performance

4.0

Industry 4.0 Ready



Sanification



Easy to use



Energy saving

CIP WASHABLE DOSING SYSTEMS

Sistemi di dosaggio lavabili in CIP
 Sistemas de dosificación lavables en CIP
 Systèmes de dosage lavables CIP

HYGIENIC DESIGN AND STURDY CONSTRUCTION

Design igienico e robusto
 Diseño higiénico y robustez
 Conception hygiénique et construction robuste

TOUCH SCREEN PANEL WITH REMOTE ASSISTANCE

Schermo touch screen con teleassistenza
 Panel con pantalla táctil
 Ecran tactile avec assistance à distance



SERVO DRIVEN DOSING SYSTEMS

Sistema di dosata servo-azionata
 Sistemas de dosificación servoaccionados
 Systèmes de dosage servo assistés

EASY SIZE CHANGEOVER

Cambio formato semplificato
 Cambio de molde simplificado
 Changement d'outillage simplifié

SELF-DIAGNOSTIC SYSTEM

Sistema di auto-diagnostica
 Sistema de autodiagnóstico
 Système d'autodiagnostic



Fill Seal 2000



SEALING

up to 35 cycles/min

Lids

Technical data / Dati tecnici / Datos técnicos / Données techniques

FS 2000

Dimensions / Dimensioni / Dimensiones / Dimensions

166 x 101 x h 188 cm

Weight / Peso / Peso / Poids

approx. 550 Kg

Electric power / Potenza elettrica / Energía eléctrica / Puissance électrique

2,5 kW

Pots per cycle / Vasetti per ciclo / Envases por ciclo / Pots par cycle





Rotary

Fill Seal 2500

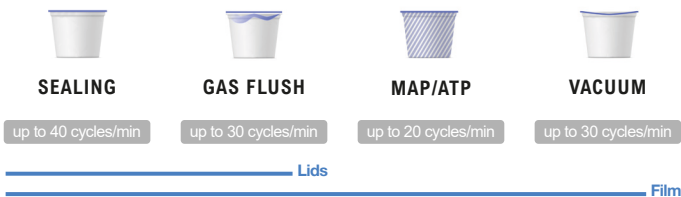

Technical data / Dati tecnici / Datos técnicos / Données techniques	FS 2500	FS 2500 LARGE	FS 2500 XL
Dimensions / Dimensioni / Dimensiones / Dimensions	209 x 115 x h 196 cm	240 x 127 x h 195 cm	189 x 207 x h 232 cm (Lid) 205 x 207 x h 232 cm (Film)
Weight / Peso / Peso / Poids	approx. 600 Kg	approx. 900 Kg	approx. 1050 Kg
Electric power Lid / Potenza elettrica Dischetto Energía eléctrica Disquete / Puissance électrique Opercules	3 kW	3,5 kW	5,5 kW
Electric power Film / Potenza elettrica Film Energía eléctrica Film / Puissance électrique Film	3 kW	3,5 (N) - 4,5 (VG) kW	5 (N) - 6 (VG) kW
Pots per cycle / Vasetti per ciclo / Envases por ciclo / Pots par cycle			





Fill Seal 5000



SEALING

up to 40 cycles/min



GAS FLUSH

up to 30 cycles/min



MAP/ATP

up to 20 cycles/min



VACUUM

up to 30 cycles/min

Lids

Film

Technical data / Dati tecnici / Datos técnicos / Données techniques

FS 5000

FS 5000 LARGE

Dimensions / Dimensioni / Dimensiones / Dimensions

172 x 169 x h 198 cm

154 x 220 x h 232 cm (Lid)
215 x 193 x h 232 cm (Film)

Weight / Peso / Peso / Poids

approx. 850 Kg

approx. 1050 Kg

Electric power Lid / Potenza elettrica Dischetto

Energía eléctrica Disquete / Puissance électrique Opercules

4,5 kW

7,5 kW

Electric power Film / Potenza elettrica Film

Energía eléctrica Film / Puissance électrique Film

-

7 (N) - 8,5 (VG) kW

Pots per cycle / Vasetti per ciclo / Envases por ciclo / Pots par cycle



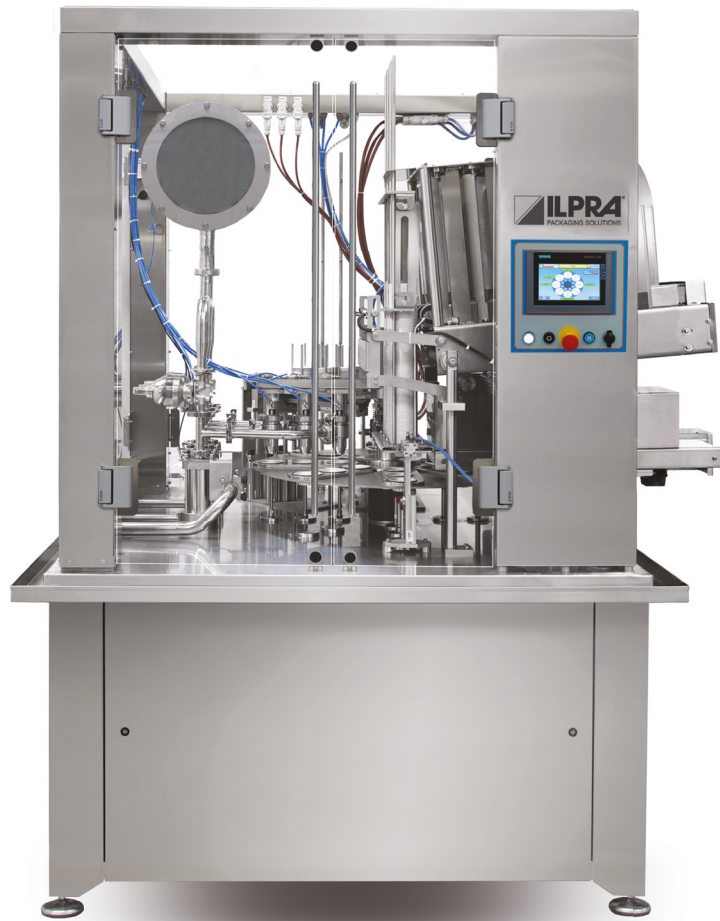

Rotary

Fill Seal 7000



SEALING

up to 40 cycles/min



GAS FLUSH

up to 30 cycles/min

===== Lids
===== Film

Technical data / Dati tecnici / Datos técnicos / Données techniques

FS 7000

Dimensions / Dimensioni / Dimensiones / Dimensions

191 x 162 x h 232 cm

Weight / Peso / Peso / Poids

approx. 1050 Kg

Electric power Lid / Potenza elettrica Dischetto
Energia eléctrica Disquete / Puissance électrique Opercules

8,5 kW

Electric power Film / Potenza elettrica Film
Energia eléctrica Film / Puissance électrique Film

8 kW

Pots per cycle / Vasetti per ciclo / Envases por ciclo / Pots par cycle



FILL SEAL R12

Total control

CIP WASHABLE DOSING SYSTEMS

Sistemi di dosaggio lavabili in CIP
Sistemas de dosificación lavables en CIP
Systèmes de dosage lavables NEP

INDIVIDUALLY THERMOREGULATED SEALING HEADS

Teste di saldatura termoregolate individualmente
Placa de sellado termorreguladas individualmente
Têtes de scellage thermorégulées séparément

FULLY SERVO-DRIVEN

Total brushless
Totalmente servoaccionado
Total Brushless

EASY MOULD CHANGEOVER

Cambio stampo semplificato
Cambio de molde simplificado
Changement d'outillage simplifié

COMPLETELY WASHABLE

Interamente lavabile
Totalmente lavable
Entièrement lavable



Fill Seal R12: flexible, versatile, easy to use

Fill Seal R12: flessibile, versatile, easy to use

Fill Seal R12: flexible, versátil, fácil de usar

Fill Seal R12: souple, polyvalente, simple d'utilisation



High
production



High
performance

4.0

Industry 4.0
Ready



Sanification



Easy to use



Energy saving



HIGH CAPACITY STORAGE
Magazzino grande capacità
Almacén de gran capacidad
Grande capacité de stockage

TOUCH SCREEN PANEL
Schermo Touch Screen
Pantalla táctil
Ecran tactile

SELF-DIAGNOSTIC SYSTEM
Sistema di autodiagnostica
Sistema de autodiagnóstico
Système d'autodiagnostic

HYGIENIC DESIGN AND STURDY CONSTRUCTION
Design igienico e robusto
Diseño higiénico y robustez
Conception hygiénique et construction robuste



Fill Seal R12

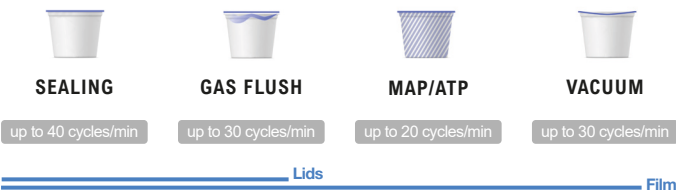

🇬🇧 R12 is a rotary table pot filler with servo-driven working stations. This allows the optimization of each working station thus increasing the productivity of the machine, without affecting product and packaging material management. In view of the working environments in which it will be used, this model has been built with a solid stainless steel structure. The machine software allows the setting and management of working recipes in order to minimise operating costs, optimise setup, ensure quick and efficient format changes and manage trouble shooting.

🇮🇹 *Fill Seal R12 è una riempitrice a tavola rotativa e stazioni di lavoro servo-azionate; ciò consente di ottimizzare al meglio i tempi di ciascuna fase di lavoro aumentando la produttività della macchina, senza penalizzare la gestione del prodotto e dei contenitori. Tenendo conto degli ambienti di lavoro in cui viene installata, la macchina è interamente realizzata con una struttura in acciaio Inox. Il software gestionale di R12 permette di impostare e gestire le ricette di lavoro in modo da minimizzare i costi operativi, ottimizzare il set-up e consentire cambi di formato rapidi ed efficienti*



The dosing unit can be sanitised with the CIP system. ILPRA also offers the S12 model, a more basic version with a lower level of customisation

nonché di gestire al meglio le problematiche. Il gruppo di dosaggio è sanificabile tramite sistema CIP. ILPRA offre anche il modello S12, versione più essenziale e con un livello di personalizzazione più contenuto.



Rotary

La R12 es una Fill Seal con mesa rotativa y estaciones de trabajo servoaccionadas. Esto permite la optimización de cada estación de trabajo aumentando la productividad de la máquina, sin afectar a la gestión del producto y del material de envasado. Teniendo en cuenta los entornos de trabajo, esta máquina se ha construido con una sólida estructura de acero inoxidable. El software permite configurar y gestionar las recetas de trabajo con el fin de minimizar los costes de funcionamiento, optimizar la configuración, garantizar cambios de formato rápidos y eficaces y gestionar la resolución de problemas. ILPRA también ofrece el modelo S12, una versión más esencial con un menor nivel de personalización.

La R12 est une remplisseuse de pots à table rotative avec des stations de travail servo-entraînées. Cela permet d'optimiser chaque phase de travail en augmentant la cadence de la machine, sans pénaliser la gestion des produits et des matériaux d'emballage. Compte tenu des environnements de travail dans lesquels il sera utilisé, ce modèle a été construit avec une structure en acier inoxydable solide. Le logiciel de la machine permet le réglage et la gestion des recettes de travail afin de minimiser les coûts d'exploitation, d'optimiser la configuration, d'assurer des changements de format et des dépannages rapides et efficaces. ILPRA propose également le modèle S12, une version plus essentielle avec un niveau de personnalisation moindre.

Technical data / Dati tecnici / Datos técnicos / Données techniques

	FS R12	FS S12
Dimensions / Dimensioni / Dimensiones / Dimensions	215 x 219 x h 230 cm	240 x 223 x h 232 cm
Weight / Peso / Peso / Poids	approx. 2900 Kg	approx. 2900 Kg
Electric power Lid / Potenza elettrica Dischetto Energía eléctrica Disquete / Puissance électrique Opercules	11 kW	10,5 kW
Electric power Film / Potenza elettrica Film Energía eléctrica Film/ Puissance électrique film	13 (N) - 16 (VG) kW	-
Pots per cycle / Vasetti per ciclo / Envases por ciclo / Pots par cycle		



14.11.
0 TL 1707 12:30 05 150g e 137g di yogurt + 13g noccioli di cioccolato LATTE
di cui latte 117g e
grassi 2,1g e
0,19g
YOGURT CREMOSO CON 8,7% FIOCCHI DI M&S RICOPERTI DI CIOCCOLATO AL LATTE CON CIOCCOLATO AL LATTE
20% 5% INGREDIENTI: yogurt, fiocchi di mais ricoperti di cioccolato di latte (cacao, latte, latte intero in polvere), burro di cacao, latte di latte in polvere, latte, emulsionanti (lecitina di latte, sale, esteri di polifenoli), stabilizzanti (gomma di guarani, gomma di xantano, gomma di carragenina), aromi (vanillina, estratto di vaniglia), zucchero, destrosio, aromi (formaggio latte), Puri contained tracce di arachidi e di latte e glutine. Da consumare entro (vedi sopra). Conservare in frigorifero a 4°C.
Prodotto da MCKEEL'S FOODS MILK GROUP & CO. (UK) (Formosa) - Servizio Clienti: 0800 20 20 20
Vice della Nestlé S.p.A. 37135 Verona - L'immagine ha scopo illustrativo



MORE THAN





MACHINERY



ELT!
MELICENA

FILL SEAL: IN-LINE MACHINES

Large production needs *more than just speed*



ELECTRICAL CABINET
Quadro elettrico
Cuadro electrica
Armoire électrique

LAMINAR FLOW HOOD
Cappa flusso laminare
Capa de flujo laminar
Hotte à flux laminaire

In-Line Fill Seal: High productivity, hygienic, fully customizable

Fill Seal In-Linea: Alta produttività, igienica, completamente personalizzabile

Fill Seal In-Line: Alta productividad, higiénica, totalmente personalizable

Fill Seal In-Line: Haute cadence, hygiénique, entièrement personnalisable



High
production



High
performance

4.0

Industry 4.0
Ready



Sanification



Easy to use

CIP WASHABLE DOSING SYSTEMS

Sistemi di dosaggio lavabili in CIP
Sistemas de dosificación lavables en CIP
Systèmes de dosage lavables CIP



FULLY SERVO DRIVEN

Completamente servo azionata
Totalmente servo accionado
Entièrement servocommandé

IN LINE

🇬🇧 Our range of linear Fill Seal is ILPRA's answer to the demands of large-scale production. The configuration of these machines is based on your specific needs: type of packaging, hourly production, etc. The modular design allows the installation of different accessories along the entire length of the machine. This is the perfect solution for customers who need to combine production and sanitification requirements.

🇮🇹 La nostra gamma di Fill Seal lineari rappresenta la risposta di ILPRA alla domanda derivante dalla grande produzione. La configurazione di queste macchine si sviluppa sulle vostre specifiche esigenze come: tipologia di confezionamento, produzione oraria etc. Il design modulare permette infatti di installare svariati accessori sfruttando l'intera lunghezza della macchina. Questa configurazione si rivela vincente per i clienti che devono far combaciare necessità produttive e di sanificazione.





SCAN ME

🇪🇸 Nuestra gama de Fill Seal en línea es la respuesta de ILPRA a las exigencias de la producción a gran escala. La configuración de estas máquinas responde a las necesidades específicas de los clientes: tipo de envase, producción horaria, etc. El diseño modular permite la instalación de diferentes accesorios a lo largo de toda la máquina. Esta es la solución perfecta para los clientes que necesitan combinar los requisitos de producción y saneamiento.

🇫🇷 Notre gamme Fill Seal en ligne est la réponse d'ILPRA aux exigences des productions à grande échelle. La configuration de ces machines est basée sur les besoins spécifiques des clients : type d'emballage, production horaire, etc. Sa conception modulaire permet l'installation de différents accessoires sur toute la longueur de la machine. C'est la solution parfaite pour les clients ayant



In-Line



IN-LINE STATIONS

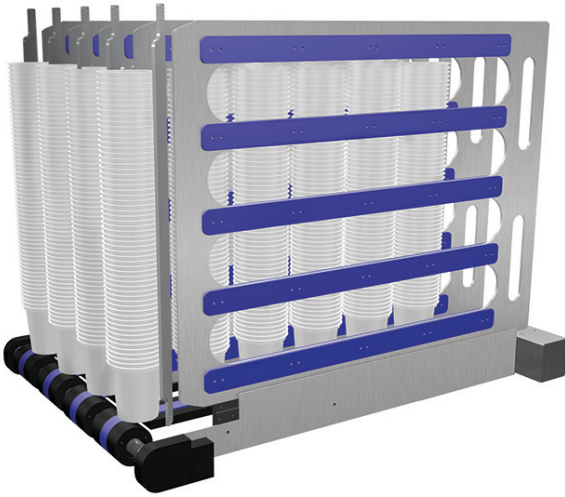

CUPS SANIFICATION

🇬🇧 Realized through UVC lamps and/or pulsed light or by nebulization of hydrogen peroxide.

🇮🇹 *Realizzata mediante lampade UVC e/o luce pulsata, oppure tramite nebulizzazione di perossido di idrogeno.*

🇪🇸 Mediante lámparas UVC y/o luz pulsada, o por nebulización de peróxido de hidrógeno.

🇫🇷 *Réalisé par lampes UVC et/ou lumière pulsée ou par nébulisation de peroxyde d'hydrogène.*



HIGH CAPACITY STORAGE

🇬🇧 Thanks to the automatic infeed conveyor and the large capacity storage, this station guarantees the maximum autonomy of both machine and operators.

🇮🇹 *Grazie all'alimentazione automatizzata e alla grande capacità di immagazzinamento, garantisce massima autonomia di macchina e personale.*

🇪🇸 Gracias a la alimentación automática y a la gran capacidad de almacenamiento, garantiza la máxima autonomía tanto de la máquina como del personal.

🇫🇷 *Grâce au convoyeur d'alimentation automatique et à la grande capacité de stockage, cette station garantit l'autonomie maximale de la machine et des opérateurs.*

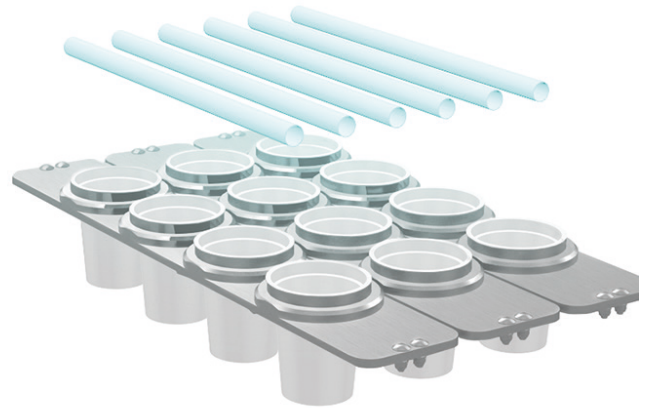

DOSING SYSTEM

🇬🇧 The dosing system is the heart of the entire machine. It is designed according to the specific needs of the customer and the type of product to be packed.

🇮🇹 *Costituisce il cuore dell'intera macchina ed è progettato in funzione delle specifiche esigenze del cliente e del tipo di prodotto da confezionare.*

🇪🇸 El sistema de dosificación es el corazón de toda la máquina. Está diseñado en función de las necesidades específicas del cliente y del tipo de producto a envasar.

🇫🇷 *Le système de dosage est le cœur de toute la machine. Il est conçu selon les besoins spécifiques du client et le type de produit à emballer.*

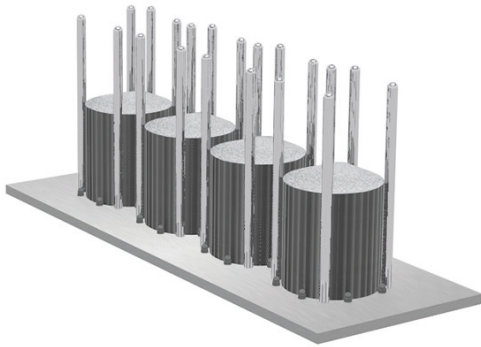

PRECUT LIDS SANIFICATION

🇬🇧 Lids sanitification station by means of UVC or pulsed light lamps, ensures the reduction of any bacterial load on the pre-cut lids.

🇮🇹 *Stazione di sanificazione dei dischetti tramite lampade UVC o lampade a luce pulsata, garantendo il drastico abbattimento dell'eventuale carica batterica sul dischetto pre-fustellato*

🇪🇸 Estación de desinfección de disquetes mediante lámparas UVC o luz pulsada, asegurando la reducción de cualquier carga bacteriana en los disquetes precortados.

🇫🇷 *Station de désinfection des opercules au moyen d'UVC ou lumière pulsée, assurant la réduction de toute charge bactérienne sur ces derniers.*



LIDS DENESTER

🇬🇧 The storage for pre-cut lids ensures the correct positioning on the pot. Designed to guarantee the maximum autonomy.

🇮🇹 *Magazzino per dischetti pre-fustellati: garantisce il corretto posizionamento del dischetto sul contenitore. Progettato per assicurare la massima autonomia possibile.*

🇪🇸 El almacén para disquetes precortados garantiza el correcto posicionamiento del disquete en el contenedor. Diseñado para garantizar la máxima autonomía posible.

🇫🇷 *Le stockage des opercules prédécoupés assure le positionnement correct sur le pot. Conçu pour garantir une autonomie maximale.*

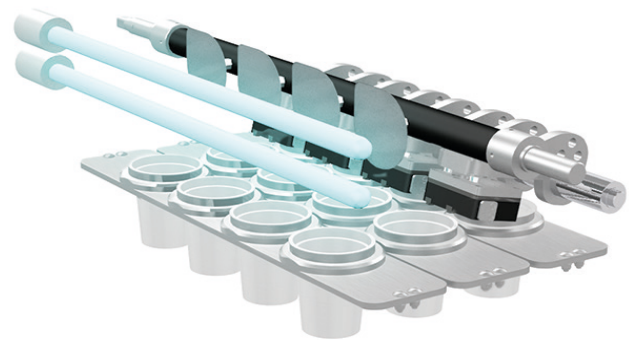

SEALING STATION

🇬🇧 Lid or film sealing of the pots. The high efficiency of this station guarantees an extended product shelf-life.

🇮🇹 *Saldatura del dischetto o del film a contatto con il contenitore. L'elevata efficacia di questa stazione garantisce una prolungata shelf-life del prodotto.*

🇪🇸 Sellado del disquete o de film con el envase. La alta eficiencia de esta estación garantiza una mayor vida útil del producto.

🇫🇷 *Scellage de l'opercule ou du film au contact du contenant. La haute efficacité de cette station garantit une durée de vie prolongée du produit.*

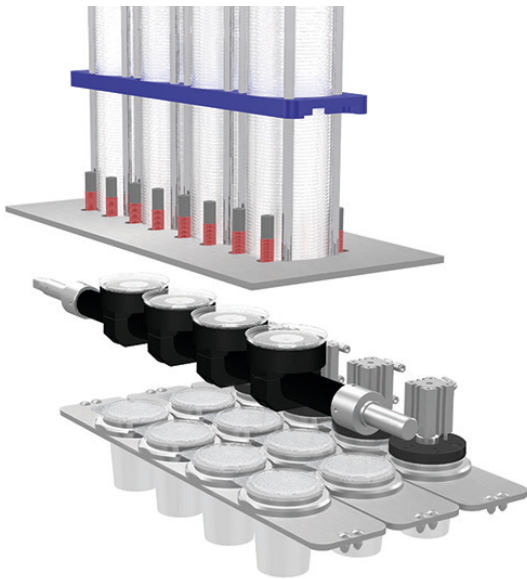

LIDS STORAGE

🇬🇧 This station allows the positioning of a plastic over lid on the container. The high capacity of the storage guarantees a high autonomy of operation.

🇮🇹 Questa stazione permette il posizionamento di un coperchio sul contenitore. L'elevata capacità del magazzino garantisce un'alta autonomia di funzionamento.

🇪🇸 Esta estación permite la colocación de una tapa en el contenedor. La gran capacidad de almacenamiento garantiza una gran autonomía de funcionamiento.

🇫🇷 Cette station permet le positionnement d'un couvercle sur le récipient. La grande capacité de stockage garantit une grande autonomie de fonctionnement.

CUPS EJECTION

🇬🇧 Ordered and regular exit of pots on a fully washable belt. Many accessories and secondary packaging systems can be installed after this station.

🇮🇹 Uscita ordinata e cadenzata dei contenitori su nastro a maglie totalmente lavabile. Dopo questa stazione possono essere installati vari accessori e sistemi di packaging secondario.

🇪🇸 Salida ordenada y regular de los envases en una cinta de malla totalmente lavable. Después de esta estación se pueden instalar diferentes accesorios y sistemas de embalaje secundario.

🇫🇷 Sortie ordonnée et cadencée des pots sur un convoyeur totalement lavable. De nombreux accessoires et systèmes d'emballage secondaires peuvent être installés en aval de cette station.

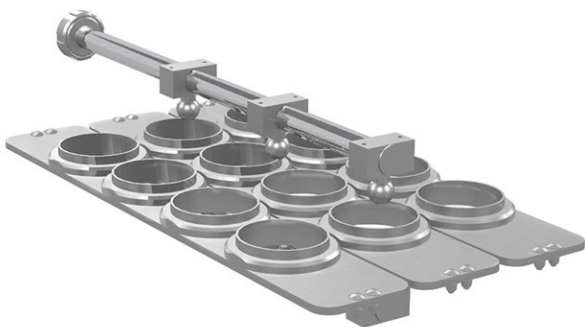
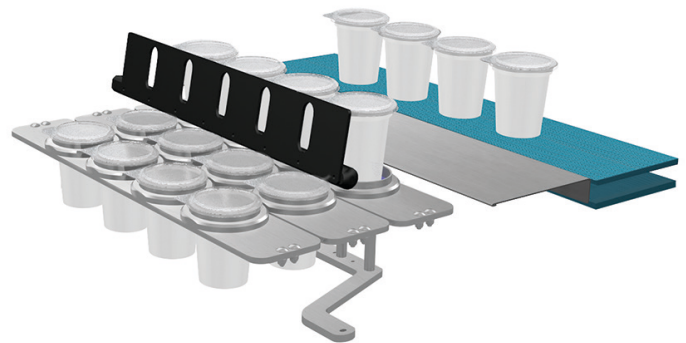

TRAY-CARRIER CLEANING AND DRYING

🇬🇧 Automatic washing system that allows cleaning and drying of the tray-carrier.

🇮🇹 Sistema di lavaggio automatico che permette pulizia e asciugatura delle tapparelle.

🇪🇸 Sistema automático de lavado que permite limpiarlas y secarlas de formelas.

🇫🇷 Système de lavage automatique qui permet le nettoyage et le séchage du support porte-barquettes.



WE KNOW
THAT THE QUALITY OF
YOUR PRODUCT
ALSO DEPENDS ON
OUR QUALITY



SEAL BOX MACHINES

🇬🇧 The ILPRA Seal Box models use the same technology and working cycles as the Fill Seal series, but are designed for non-stackable containers. The product range is dosed into pre-formed containers (plastic, glass or metal) onto which a compatible film is sealed. Depending on the type of packaging, needs and production volumes required, ILPRA can provide the most suitable solution. It is also possible to design a completely customized machine based on customers' requirements.

🇮🇹 I modelli della linea ILPRA Seal Box utilizzano la stessa tecnologia e ciclica di lavoro della serie Fill Seal, ma sono progettati per contenitori non impilabili. Il prodotto viene dosato all'interno di contenitori preformati (in plastica, vetro o metallo) sui quali viene saldato un film compatibile da bobina. A seconda del tipo di confezionamento, delle necessità e dei volumi di produzione richiesti, ILPRA fornisce la soluzione più adatta. E' inoltre possibile studiare e personalizzare per il cliente una macchina completamente customizzata sulle sue esigenze.

🇪🇸 Los modelos de la línea Seal Box utilizan la misma tecnología y ciclo de trabajo que la serie Fill Seal, pero están diseñados para envases no apilables. El producto se dosifica en envases preformados (de plástico, vidrio o metal) sobre los que se sella un film compatible. En función del tipo de envase, las necesidades y los volúmenes de producción, ILPRA puede ofrecer la solución más adecuada. También es posible diseñar una máquina completamente personalizada en función de los requisitos del cliente.

🇫🇷 Les modèles de la gamme ILPRA Seal Box utilisent la même technologie et le même cycle de travail que ceux de la gamme Fill Seal, mais sont conçus pour les contenants non empilables. Le produit est dosé dans des contenants préformés (en plastique, en verre ou en métal) sur lesquels un film compatible est scellé. Selon le type d'emballage, les besoins et les volumes de production requis, ILPRA fournira la solution la plus appropriée. Il est également possible de concevoir une machine entièrement personnalisée en fonction des exigences des clients.

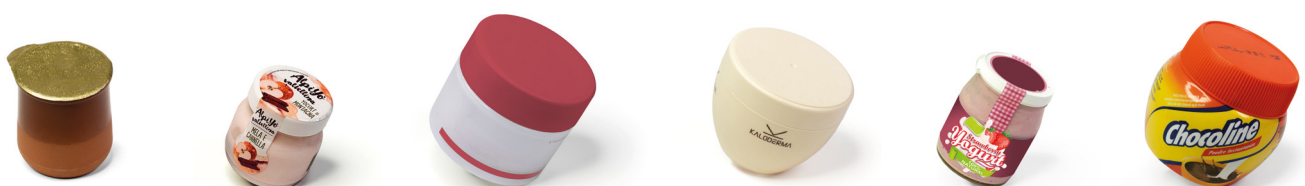



Non-stackable
cups



Compact
size

4.0

Industry 4.0
Ready



Sanitification



Easy to use

FILM SEALING STATION

Stazione di saldatura con film
Estación de soldadura con film
Station de scellage film

TOUCH SCREEN PANEL

Schermo touch screen
Panel con pantalla táctil
Ecran tactile

OPTION: DOSING STATION

Opzione: Stazione di dosaggio
Opción: Estación de dosificación
Option: Station de dosage



STAR TABLE FOR CONTAINERS HANDLING

Tavola a stella per movimentazione contenitori
Mesa en estrella para la manipulación de contenedores
Table rotative pour mouvements des contenants

HYGIENIC DESIGN AND STURDY CONSTRUCTION

Design igienico e robusto
Diseño higiénico y robustez
Conception hygiénique et construction robuste



Seal Box



SEALING

up to 40 cycles/min

Film

🇬🇧 The models of the Seal Box line are proposed exclusively for the packaging of non-stackable containers, such as bottles, jars and vials. The dosing system can be placed inside the machine or externally (as option). Seal Box machines are also ideal for the packaging of cosmetic and medical products.

🇮🇹 I modelli della linea Seal Box si propongono esclusivamente per il confezionamento di contenitori non impilabili, come bottigliette, vasetti e flaconi. Il sistema di dosata è opzionale e può essere inserito all'interno della macchina o esternamente. Per la tipologia di confezioni a cui si rivolgono, le Seal Box sono particolarmente adatte al confezionamento di prodotti cosmetici e medicali.



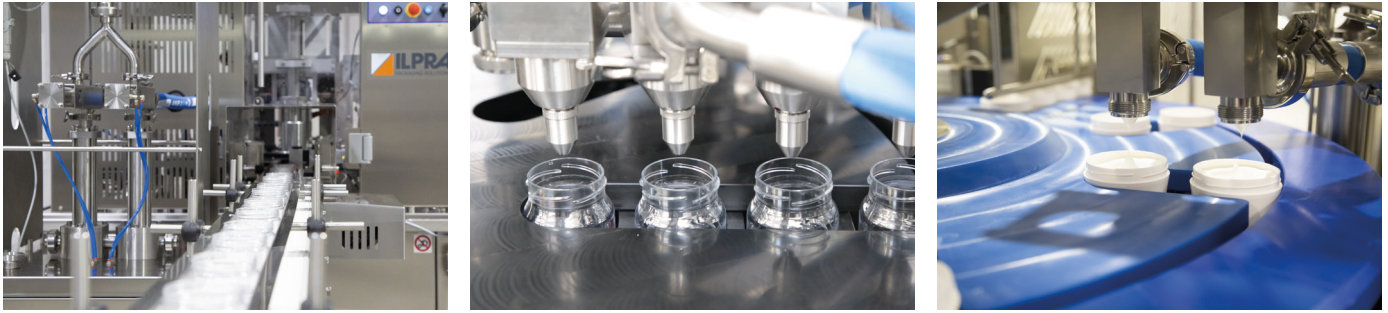

Los modelos de la línea Seal Box se proponen exclusivamente para el envasado de contenedores no apilables, como botellas, tarros y viales. El sistema de dosificación puede colocarse en el interior de la máquina o en el exterior. Las Seal Box son ideales también para el envasado de productos cosméticos y médicos.

Les modèles de la gamme Seal Box sont proposés exclusivement pour l'emballage de contenants non empilables, tels que bouteilles, bocaux et flacons. Le système de dosage peut être placé à l'intérieur ou à l'extérieur de la machine. Les Seal Box sont également idéales pour l'emballage de produits cosmétiques et médicaux.

Seal Box

Technical data / Dati tecnici / Datos técnicos / Données techniques	SB 300	SB 400
Dimensions / Dimensioni / Dimensiones / Dimensions	191 x 162 x h 232 cm	191 x 162 x h 232x cm
Weight / Peso / Peso / Poids	approx. 1000 Kg	approx. 1000 Kg
Electric power Film / Potenza elettrica Film Energía eléctrica Film/ Puissance électrique Film	6 kW	7 kW
Pots per cycle / Vasetti per ciclo / Envases por ciclo / Pots par cycle	depending on product and size in accordo al prodotto e al formato según el producto y el formato selon le produit et le format	depending on product and size in accordo al prodotto e al formato según el producto y el formato selon le produit et le format



VACUUM GAS TECHNOLOGY

🇬🇧 Thanks to its strong experience in the production of tray sealers, ILPRA has studied the benefits of modified atmosphere packaging, deciding to introduce it also on the Fill Seal line. This design process allows us to offer a compact rotary machine capable of packaging in modified atmosphere, with the aim of significantly increase the shelf life of your product.

🇮🇹 Grazie alla forte esperienza nell'ambito della produzione di termosaldatrici, ILPRA ha studiato e sviluppato in maniera approfondita i benefici del confezionamento in atmosfera protettiva, decidendo di importarlo anche sulle unità della linea Fill Seal. Questo percorso di progettazione ci permette di offrire una macchina rotativa estremamente compatta in grado di confezionare in atmosfera modificata, con l'obiettivo di aumentare in maniera notevole la shelf life del vostro prodotto.

🇪🇸 Gracias a su gran experiencia en la producción de termoselladoras, ILPRA ha estudiado las ventajas del envasado en atmósfera modificada, introduciendolo también en la línea Fill Seal. Este proceso de diseño nos permite ofrecer una máquina rotativa compacta capaz de envasar en atmósfera modificada, con el objetivo de aumentar significativamente la vida útil del producto.

🇫🇷 Forte de sa solide expérience dans la production d'operculeuses, ILPRA a étudié les avantages de l'emballage sous atmosphère modifiée, décidant de l'introduire également sur la gamme Fill Seal. Ce parcours de conception nous permet d'offrir une machine rotative compacte capable d'emballer sous atmosphère modifiée, dans le but d'augmenter considérablement la durée de vie de votre produit.

FOOD SAFETY / *Sicuro e sano /
Seguro y saludable / Sûr et sain*

LONG SHELF LIFE / *Lunga shelf-life /
Larga vida útil / Longue durée de conservation*

HIGH QUALITY / *Alta qualità /
Alta calidad / Haute qualité*

NO ADDITIVES NEEDED / *Senza conservanti /
Sin conservantes / Sans conservateur*





ACCESSORIES

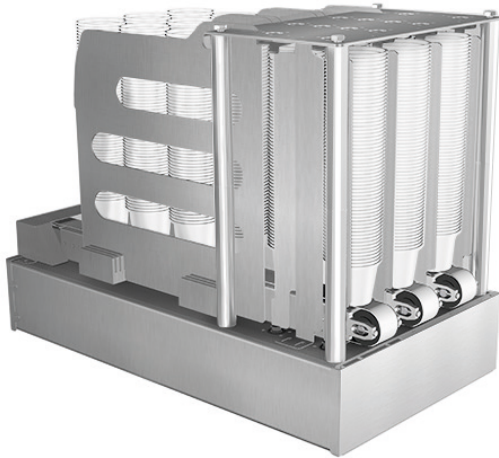

HIGH CAPACITY STORAGE

🇬🇧 Thanks to the automatic infeed conveyor and the large capacity storage, this station guarantees the maximum autonomy of both machine and operators.

🇮🇹 *Grazie all'alimentazione automatizzata e alla grande capacità di immagazzinamento garantisce massima autonomia di macchina e personale.*

🇪🇸 Gracias a la alimentación automática y a la gran capacidad de almacenamiento, garantiza la máxima autonomía tanto de la máquina como del personal.

🇫🇷 *Grâce au convoyeur d'alimentation automatique et à la grande capacité de stockage, cette station garantit l'autonomie maximale de la machine et des opérateurs.*

PICK & PLACE

🇬🇧 Device that allows the automatic placing of pre-filled containers inside the machine.

🇮🇹 *Dispositivo che permette di caricare automaticamente in macchina contenitori già in precedenza riempiti.*

🇪🇸 Dispositivo que permite la colocación automática de envases prellenados en la máquina.

🇫🇷 *Ce dispositif permet de charger automatiquement dans la machine les contenants précédemment remplis.*

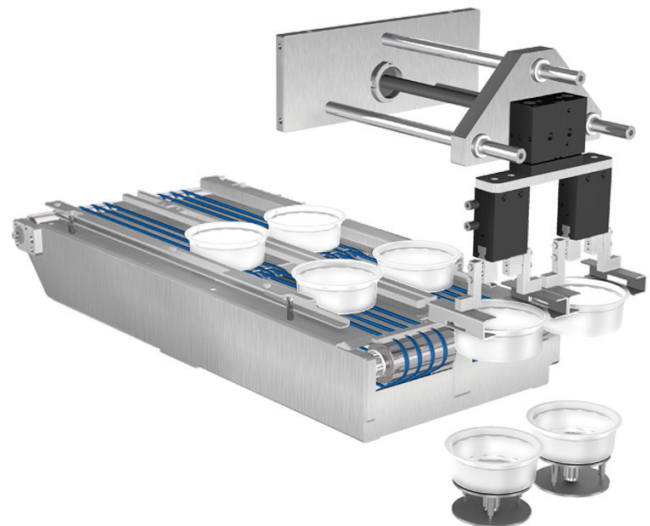

SUCTION OF FOREIGN MATERIALS

🇬🇧 An air jet placed a few millimetres from the bottom of the container lifts any foreign bodies which are sucked up and removed.

🇮🇹 *Un getto d'aria posizionato a pochi millimetri dal fondo del contenitore solleva eventuali corpi estranei che vengono aspirati ed eliminati.*

🇪🇸 Un chorro de aire colocado a unos milímetros del fondo del recipiente levanta los cuerpos extraños, que vienen aspirados y eliminados.

🇫🇷 *Un jet d'air positionné à quelques millimètres du fond du récipient soulève les éventuels corps étrangers, qui sont aspirés et éliminés.*

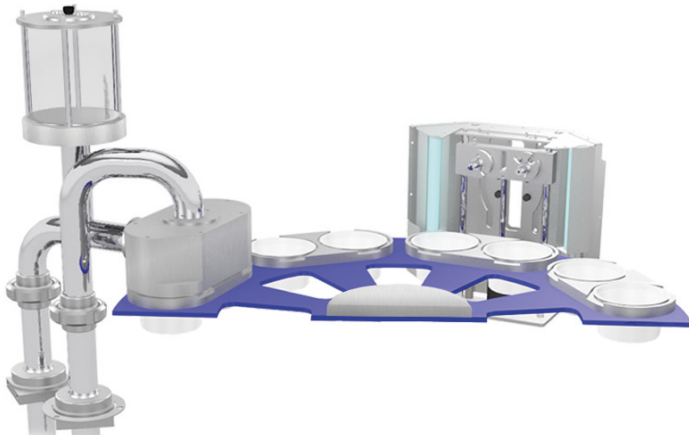

DOSING SYSTEMS

🇬🇧 Volumetric, timed, drawer, flowmeter: ILPRA has every type of doser to make your filling fast and accurate.

🇮🇹 *Volumetrici, temporizzati, a cassetto, flussometrici: ILPRA dispone di ogni tipo di dosatore per rendere preciso e veloce il riempimento della vostra confezione.*

🇪🇸 Volumétrico, temporizado, de cajón, flujómetro: ILPRA dispone de todo tipo de dosificadores para que el llenado de su envase sea rápido y preciso.

🇫🇷 *Volumétrique, temporisé, à tiroir, à débitmètre : ILPRA propose différents types de doseur pour assurer un remplissage rapide et précis.*



ULTRA CLEANING SYSTEM

🇬🇧 Each of our models can be equipped with sanitization systems such as UVC lamps, pulsed light and hydrogen peroxide.

🇮🇹 *Ogni nostro modello può essere equipaggiato con sistemi di sanificazione quale lampade UVC, Luce pulsata e perossido di idrogeno.*

🇪🇸 Cada uno de nuestros modelos puede equiparse con sistemas de saneamiento como lámparas UVC, luz pulsada y peróxido de hidrógeno.

🇫🇷 *Chacun de nos modèles peut être équipé de systèmes de désinfection tels que lampes UVC, lumière pulsée et peroxyde d'hydrogène.*



Not only machinery

LAMINAR FLOW HOOD

🇬🇧 The constant flow of micro-filtered air inside the machine helps to increase the shelf life of your product.

🇮🇹 *Garantendo un flusso costante di aria microfiltrata all'interno della macchina contribuisce ad aumentare la shelf life del vostro prodotto.*

🇪🇸 El flujo constante de aire microfiltrado dentro de la máquina ayuda a aumentar la vida útil del producto.

🇫🇷 *Le flux constant d'air micro-filtré à l'intérieur de la machine permet d'augmenter la durée de vie de votre produit.*

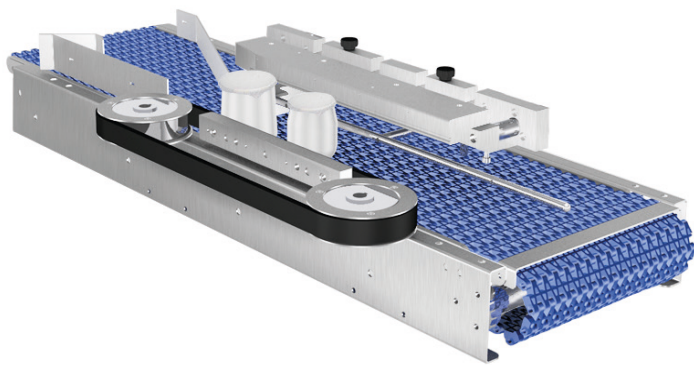

CRIMPING SYSTEM

🇬🇧 The crimping system is installed on the exit belt of glass or ceramic pot fillers. This allows the lid to be crimped to the side edge of the pot.

🇮🇹 Il sistema di crimpatura viene installato sul nastro di uscita delle riempitrici che gestiscono vasetti in vetro o in ceramica. Consente di far aderire il dischetto sul bordo laterale del contenitore.

🇪🇸 El sistema de engarce se instala en la cinta de salida de las llenadoras de envases de vidrio o cerámica. Esto permite que el disquete se adhiera al borde lateral del envase.

🇫🇷 Le système de sertissage est installé sur le convoyeur de sortie des remplisseuses de contenants en verre ou en céramique. Cela permet à l'opercule d'adhérer au bord latéral du pot.

INKJET

🇬🇧 Inkjet printer that allows to complete your packaging with additional information such as: expiration date, production lot, etc.

🇮🇹 Stampante a getto d'inchiostro che consente di completare il vostro packaging con informazioni quali: data di scadenza, lotto di produzione, etc.

🇪🇸 Impresora de inyección que permite completar sus envases con información como la fecha de caducidad, el lote de producción, etc.

🇫🇷 Imprimante à jet d'encre qui permet de compléter votre emballage avec des informations telles que la DLC/DLUO, le lot de production, etc.

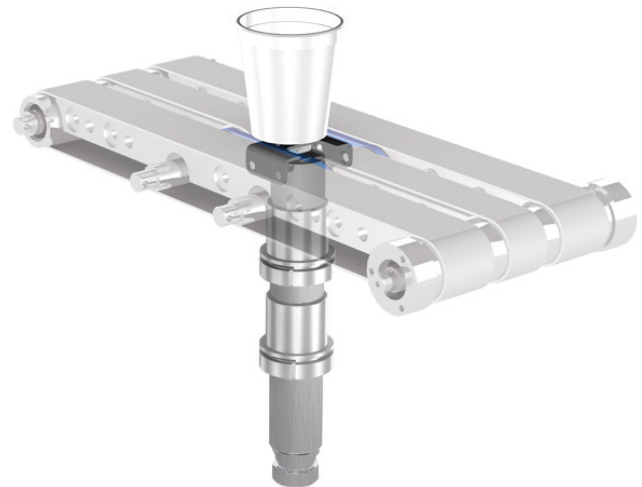

CIP CLEAN IN PLACE SYSTEM

🇬🇧 Independent system for washing the dosing unit in complete autonomy.

🇮🇹 Sistema completo per il lavaggio dell'unità di dosata completamente indipendente.

🇪🇸 Sistema completo para el lavado del dosificador con total autonomía.

🇫🇷 Système autonome de lavage de l'unité de dosage complètement indépendant.



CASE PACKER / END OF LINE EQUIPMENT

- 🇬🇧 Compact solution for sorting the pots within on pre-formed trays (boxes).
- 🇮🇹 *Soluzione compatta per disporre i contenitori all'interno di vassoi (scatole) pre-formati.*
- 🇪🇸 Solución compacta para colocar los envases en bandejas preformadas (cajas).
- 🇫🇷 *Solution compacte pour ranger les contenants dans des cartons préformés.*

PALLETIZER

- 🇬🇧 Module that can be integrated at the end of the production line for the automatic placing of boxes on pallets.
- 🇮🇹 *Integrabile a valle della linea di produzione: automatizza il il posizionamento delle scatole su pallet.*
- 🇪🇸 Módulo integrable al final de la línea de producción para la colocación automática de cajas sobre palets.
- 🇫🇷 *Intégré en aval d'une ligne de production, il automatise le placement des cartons sur des palettes.*



Not only machinery



ROBOTIC ISLAND

- 🇬🇧 Automate the secondary packaging process of the packages using a robotic arm.
- 🇮🇹 *Automatizza il processo di packaging secondario delle confezioni, tramite un braccio robotizzato.*
- 🇪🇸 Automatiza el proceso de envasado secundario de los paquetes utilizando un brazo robótico.
- 🇫🇷 *Cette technologie automatise le processus d'emballage secondaire des emballages à l'aide d'un bras robotisé.*



ROTARY TABLE

🇬🇧 Rotary accumulation table to collect pots before secondary packaging.

🇮🇹 *Tavola di accumulo per accogliere i contenitori in uscita dalla macchina, prima del packaging secondario.*

🇪🇸 Mesa rotativa de acumulación giratoria para recoger los envases antes del embalaje secundario.

🇫🇷 *Table d'accumulation rotative pour recueillir les pots avant l'emballage secondaire.*

GENERIC ACCESSORIES

MULTI-HEAD WEIGHER FOR DOSING

🇬🇧 It enables solid and dry products to be dosed as a replacement for, or in combination with the standard doser.

🇮🇹 *Permette di dosare prodotti solidi e secchi in sostituzione, o in abbinamento, al dosatore standard.*

🇪🇸 Permite la dosificación de productos sólidos y secos en sustitución o en combinación con el dosificador estándar.

🇫🇷 *Il permet de doser des produits solides et secs en remplacement ou en combinaison avec le doseur standard.*

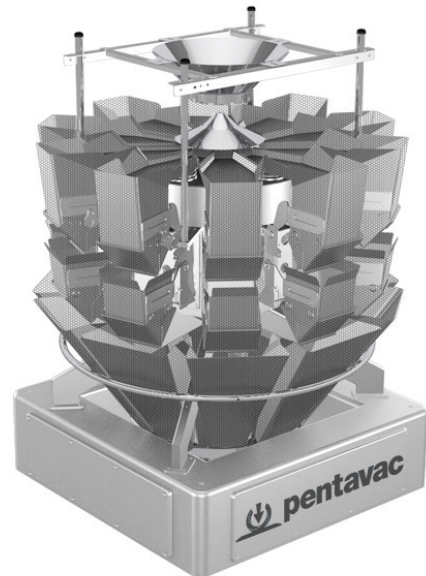

CHECKWEIGHER SYSTEMS

🇬🇧 This accessory allows to reject containers whose weight does not comply with the set standards.

🇮🇹 *Permette di scartare i contenitori con un peso non conforme agli standard previsti.*

🇪🇸 Permite descartar los envases cuyo peso no cumple con los estándares exigidos.

🇫🇷 *Cet accessoire permet de rejeter les contenants dont le poids n'est pas conforme aux standards attendus.*



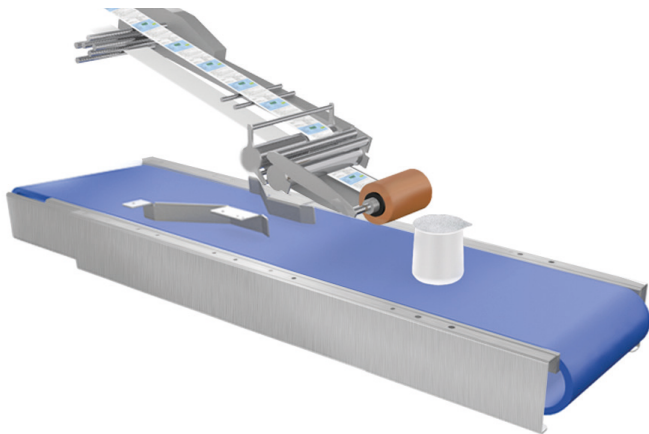

LABELING SYSTEMS

🇬🇧 This accessory completes your packaging with the application of an adhesive label with all the information about the product.

🇮🇹 *Accessorio che completa la vostra confezione con l'applicazione di un'etichetta adesiva riportante informazioni sul prodotto.*

🇪🇸 Accesorio que completa el envase con la aplicación de una etiqueta adhesiva con informaciones sobre el producto.

🇫🇷 *Cet accessoire complète votre emballage par l'application d'une étiquette adhésive avec toutes les informations relatives au produit.*

X-RAY INSPECTION SYSTEMS

🇬🇧 The Xray detects any type of foreign material, inside the packs, rejecting the non-conforming ones.

🇮🇹 *Rileva ogni tipo di corpo estraneo, all'interno della confezione scartando quelle non conformi.*

🇪🇸 Detecta cualquier tipo de material extraño en el envase, desechando los que no son conformes.

🇫🇷 *Les rayons X détectent tout type de corps étrangers, à l'intérieur du colis, rejetant ainsi les unités non conformes.*



METAL DETECTOR SYSTEMS

🇬🇧 Detects the presence of any metallic foreign object inside the package, preventing the product from reaching the market.

🇮🇹 *Rileva la presenza di qualsiasi corpo metallico estraneo all'interno della confezione, impedendone l'immissione sul mercato.*

🇪🇸 Detecta la presencia de cualquier material metálico extraño en el interior del envase, impidiendo que el producto llegue al mercado.

🇫🇷 *Détecte la présence de tous corps étranger métallique à l'intérieur du colis, empêchant ainsi sa mise sur le marché.*



MORE THAN MACHINERY

MADE IN ITALY
SINCE 1955
